

Mode d'emploi pour porte-bagages
N° d'art. : 051-20442

F

Istruzioni d'uso portapacchi
Art. n: 051-20442

I

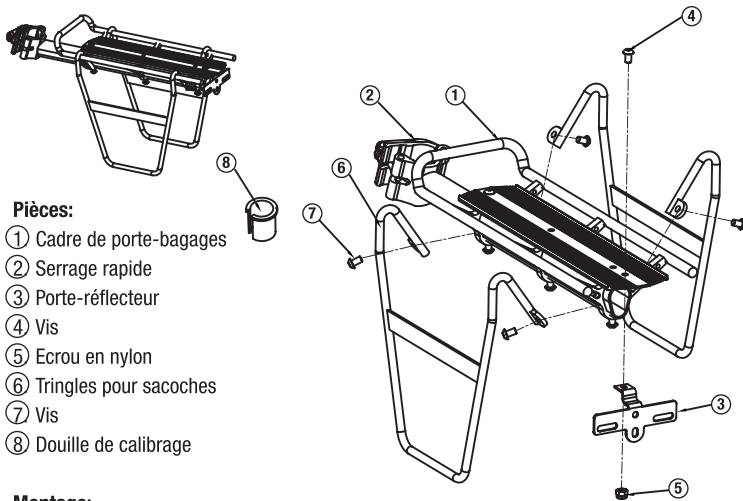

Pièces:

- ① Cadre de porte-bagages
- ② Serrage rapide
- ③ Porte-rélecteur
- ④ Vis
- ⑤ Ecrou en nylon
- ⑥ Tringles pour sacoches
- ⑦ Vis
- ⑧ Douille de calibrage

Montage:

1. Fixez les tringles pour les sacoches (6) au cadre du porte-bagages à l'aide des vis (7) prévues à cet effet (4 vis).
2. Ensuite, fixez le porte- réflecteur (3) sur la partie arrière du porte-bagages. Utilisez pour cela vis (4) et écrou (5).
3. Ouvrez ensuite le levier du serrage rapide
4. Assurez-vous que toutes les vis soient bien fixées.
5. Si le diamètre de la tige de selle n'est pas assez large et le collier de serrage a du jeu, utilisez la douille de calibrage (8) pour le fixer de manière sûre.

ATTENTION: Contrôlez régulièrement le bon serrage des vis!

Pour ce porte-bagages, un poids de charge de max. 8 kg ne doit pas être dépassé.

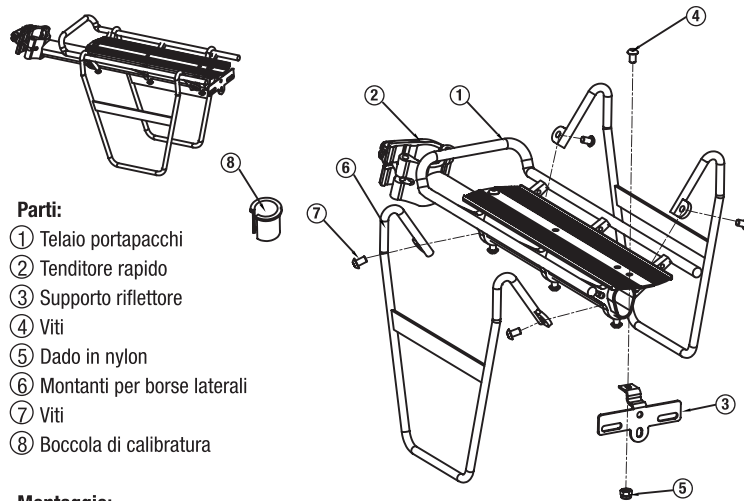

Parti:

- ① Telaio portapacchi
- ② Tenditore rapido
- ③ Supporto riflettore
- ④ Viti
- ⑤ Dado in nylon
- ⑥ Montanti per borse laterali
- ⑦ Viti
- ⑧ Boccola di calibratura

Montaggio:

1. Fissate i montanti per borse laterali (6) con le apposite viti (7) (4 pezzi) al telaio del portapacchi (1).
2. Fissate il supporto del riflettore (3) nella parte posteriore del portapacchi, utilizzando la vite (4) e il dado (5).
3. Aprite la leva del tenditore rapido (2), per poter avvolgere la fascetta intorno al reggisella. Chiudete il tenditore rapido e quindi il bloccaggio del reggisella.
4. Assicuratevi che tutte le viti siano saldamente serrate.
5. Qualora il diametro del canotto reggisella fosse ridotto e la fascetta avesse troppo gioco, utilizzate la boccola di calibratura (8) per il fissaggio.

ATTENZIONE: verificate che le viti siano saldamente serrate a intervalli regolari.

Con questo portapacchi, non superare i 8 kg di carico.



FUXON
ALL AROUND YOUR BIKE...

**Montageanleitung für Gepäckträger /
Manual for carrier / Gebruiksaanwijzing
baggedrager / Mode d'emploi porte
bagage / Istruzioni per l' uso portapacchi
ruota**

Art. Nr. 051-20442

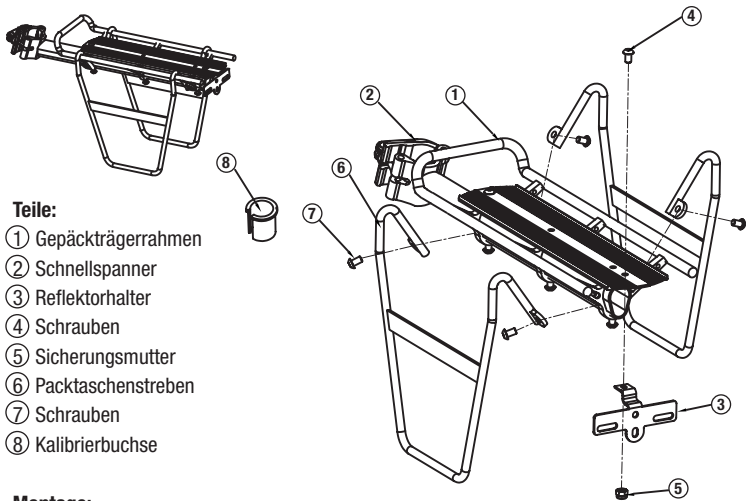

**Teile:**

- ① Gepäckträgerrahmen
- ② Schnellspanner
- ③ Reflektorhalter
- ④ Schrauben
- ⑤ Sicherungsmutter
- ⑥ Packtaschenstreben
- ⑦ Schrauben
- ⑧ Kalibrierbuchse

Montage:

1. Befestigen Sie die Packtaschenstreben (6) mit den dafür vorgesehenen Schrauben (7) (4 Stück) am Rahmen des Gepäckträgers (1).
2. Befestigen Sie dann den Reflektorhalter (3) am hinteren Teil des Gepäckträgers. Benutzen Sie dafür Schraube (4) und Sicherungsmutter (5).
3. Öffnen Sie dann den Hebel des Schnellspanners (2), um die Klemmschelle um die Sattelstütze legen zu können. Verschließen Sie dann den Schnellspanner und somit die Sattelstützenklemmung.
4. Stellen Sie sicher, dass alle Schrauben fest fixiert sind.
5. Sollte der Durchmesser der Sattelstütze zu klein sein und die Klemmschelle Spiel haben, benutzen Sie die Kalibrierbuchse (8), um ihn sicher zu befestigen.

ACHTUNG: Überprüfen Sie in regelmäßigen Abständen den festen Sitz der Schrauben!

Für diesen Gepäckträger darf ein maximales Belastungsgewicht von 8 kg nicht überschritten werden.

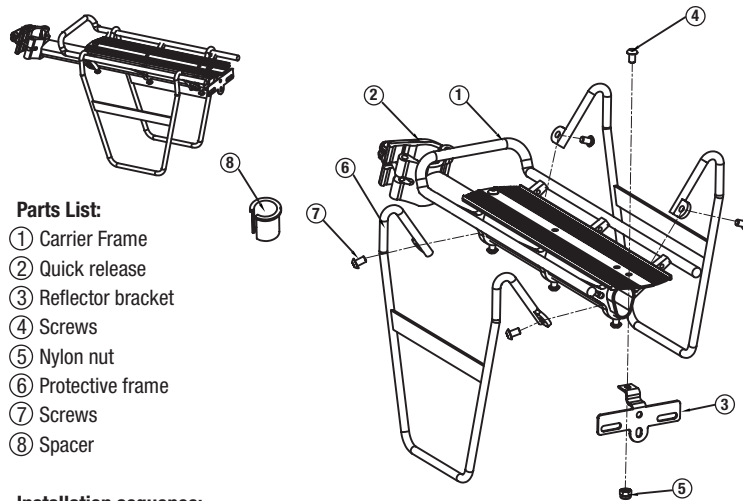
**Parts List:**

- ① Carrier Frame
- ② Quick release
- ③ Reflector bracket
- ④ Screws
- ⑤ Nylon nut
- ⑥ Protective frame
- ⑦ Screws
- ⑧ Spacer

Installation sequence:

1. Install side frame (6) on frame (1) by releas (7)
 2. Install bracket (3) on frame by (4)(5)
 3. Release the QR (2) then fix the clamp on seat tube by QR
 4. Make sure all screws are well fixed
- * Spacer is option if needed

Attention: Continually check all bolts to be fastened tightly.

Note to the maximum load weight of 8 kg.

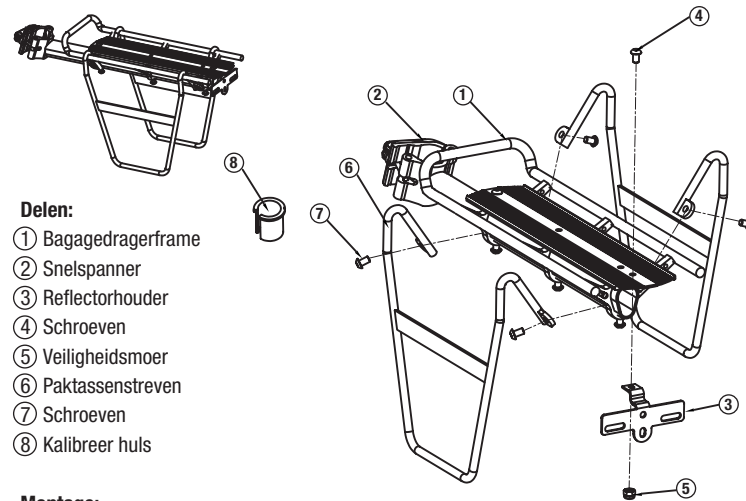
**Delen:**

- ① Bagagedragerframe
- ② Snelspanner
- ③ Reflectorhouder
- ④ Schroeven
- ⑤ Veiligheidsmoer
- ⑥ Paktassenstreben
- ⑦ Schroeven
- ⑧ Kalibreer huls

Montage:

1. Bevestig de paktassenstreben (6) met de daarvoor voorziene schroeven (7) (4 stuks) aan het frame van de bagagedrager (1).
2. Bevestig dan de reflectorhouder (3) aan het achterste deel van de bagagedrager. Gebruik daarvoor schroef (4) en moer (5).
3. Open dan de hendel van de snelspanner (2), om de klem om de zadelpen te kunnen leggen. Versluit dan de snelspanner en zo de zadelpenklemming.
4. Stel zeker, dat alle schroeven vast gefixeerd zijn.
5. Moest de diameter van de zadelpen te klein zijn en de klem speel hebben, gebruik dan de kalibreer huls (8), om hem veilig te bevestigen.

OPGELET: Controleer in regelmatige afstanden de vaste zit van de schroeven!

Voor deze bagagedrager mag een maximaal laadgewicht van 8 kg niet overschreden worden.